

XIAOMI Robot Vacuum E5 naudojimo instrukcija · 01

Robot Vacuum E5 lietotāja rokasgrāmata · 14

Robot Vacuum E5 kasutusjuhend · 27



Saugos instrukcijos

Prieš naudojant atidžiai perskaitykite šią instrukciją ir išsaugokite ją ateičiai.

Šis gaminys skirtas tik valyti grindis namų aplinkoje. Nenaudokite jo lauke, ten kur nėra grindų dangos arba komercinėje ar pramoninėje aplinkoje.

Naudojimo apribojimai

- Šią įrangą gali naudoti 8 metų vaikai ar vyresni bei asmenys su ribotais fiziniais, jutiminiais ar protiniais gabumais bei neturintys patirties ar žinių, jei jie prižiūrimi ar yra supažindinti kaip saugiai naudoti įrangą ir supranta galimus pavojus. Vaikams draudžiama žaisti šiuo prietaisu. Prietaiso valymo ir techninio aptarnavimo darbus draudžiama atlikti neprižiūrimiems vaikams.
- Šiame prietaise yra baterija, kurią gali pakeisti tik patyrę asmenys.
- Laikykite valantį šepetėlį vaikams nepasiekiamoje vietoje.
- Plaukus, laisvus drabužius, pirštus ir visas kūno dalis laikykite atokiau nuo angų ir judančių dalių.
- Nenaudokite roboto–siurblio degioms medžiagoms valyti.
- Prieš valydami arba atlikdami techninę priežiūrą įsitinkite, kad robotas išjungtas, o automatinio ištuštinimo stotelė atjungta.

- Šis robotas–siurblys skirtas tik valyti grindis namų aplinkoje. Nenaudokite jo lauke, pavyzdžiui, ant atviro balkono ar ant paviršiaus, kuris nėra grindys, pavyzdžiui, sofa, arba komercinėje ar pramoninėje aplinkoje.
- Nenaudokite roboto siurblio aukščiau žemės paviršiaus pakabintoje vietoje, pavyzdžiui, palėpėje, atvirame balkone ar ant baldų paviršiaus, išskyrus atvejus kai yra apsauginis barjeras.
- Nenaudokite roboto siurblio, kai aplinkos temperatūra aukštesnė nei 35 °C arba žemesnė nei 0 °C, arba ant grindų, ant kurių yra skysčių ar lipnių medžiagų.
- Prieš naudodami robotą–siurblij, pakelkite visus laidus nuo grindų, kad siurblys valydamas už jų nekliūtų. Prietaisui užbėgus ant maitinimo laido, gali kilti pavojus.
- Nuo grindų paimkite visus trapius ar palaidus daiktus, tokius kaip vazos ar plastikiniai maišeliai, kad robotas–siurblys neužsikimštų ar atsitrenkdamas į daiktus jų nepažeistų.
- Nestatykite vaikų, naminių gyvūnėlių ar kitų daiktų ant roboto siurblio nei pastarajam judant, nei nejudant.
- Nenaudokite grindų plovimo funkcijos ant kilimų. Kilimą galima valyti siurbimo režimu.
- Neleiskite robotui–siurbliui įtraukti kietų ar aštrių daiktų, tokių kaip – statybinės medžiagos, stiklas ar viny.

- Nepurškite jokio skysčio į robotą–siurblij.
- Prieš įstatydami dulky indą įsitikinkite, kad šis pilnai išdžiuvęs.
- Nelaikykite apversto roboto–siurblio.
- Šį gaminį naudokite tik taip, kaip nurodyta naudojimo instrukcijoje. Naudotojai yra atsakingi už bet kokius nuostolius ar žalą, atsiradusius dėl netinkamo šio gaminio naudojimo.
- Išsamią elektroninę naudojimo instrukciją rasite adresu www.mi.com/global/service/userguide

Baterijos ir įkrovimas



- ĮSPĖJIMAS: Naudokite tik su įranga tiekiamas dalis.
- ĮSPĖJIMAS: Įkraudami bateriją naudokite tik atjungiamą įkroviklį, kurį rasite pakuotėje.
- Prietaisą galima naudoti tik su prie jo pridedamu maitinimo šaltiniu.
- Neveikite prietaiso ar baterijos pertekliniu karščiu.
- Įvertinkite riziką, kad baterijomis maitinamo prietaiso ar pačios baterijos gnybtai metaliniais objektais nebūtų sujungti trumpąja grandine.
- Naudokite tik su <AY24CA-AF2000602-EU> maitinimo bloku.
- Nebandykite patys ardyti, taisyti ar modifikuoti baterijos ar įkrovimo stotelės.

- Nestatykite įkrovimo stotelės arti šilumos šaltinio.
- Nevalykite įkrovimo stotelės kontaktų šlapiomis rankomis ir nešluostykite šlapiu šluoste.
- Jei robotas–siurblys bus ilgai nenaudojamas, pilnai įkraukite, išjunkite ir laikykite vėsioje bei sausoje vietoje. Vengdami gilaus akumuliatoriaus iškrovimo, robotą–siurblių įkraukite bent kartą per 3 mėnesius.
- Ličio jonų baterijoje yra aplinkai pavojingų medžiagų. Prieš išmesdami robotą–siurblių, pirmiausia išimkite bateriją, tada išmeskite arba perdirbkite pagal vietinius šalies ar regiono, kuriame jis naudojamas, įstatymus ir reglamentus.
- Prieš išmetant prietaisą – baterija privalo būti išimta.
- Išimant bateriją, prietaisas turi būti atjungtas nuo elektros tinklo.
- Bateriją utilizuokite saugiai.
- Išimdami nepažeiskite baterijos ir taip išvenkite trumpo sujungimo bei skysčių nuotėkio. Jei baterija nesandari, nepalieskite skysčio oda ar rūbais. Nedelsiant skystį išvalykite drėgna šluoste. Tada išsiųskite bateriją į atitinkamą perdirbimo centrą arba autorizuotą garantinį servisą, kad jie ją tinkamai utilizuotų.

- Išimant bateriją iš gaminio, geriau bateriją išsekvoti ir įsitikinti, kad gaminy yra atjungtas nuo elektros tiekimo.
 - 1). Išsukite varžtą apačioje ir nuimkite dangtelį.
 - 2). Atjunkite baterijos jungtį ir išimkite bateriją. Siekiant išvengti sužeidimų, nepažeiskite baterijos korpuso.
 - 3). Pristatykite bateriją į profesionalią perdirbimo organizaciją.

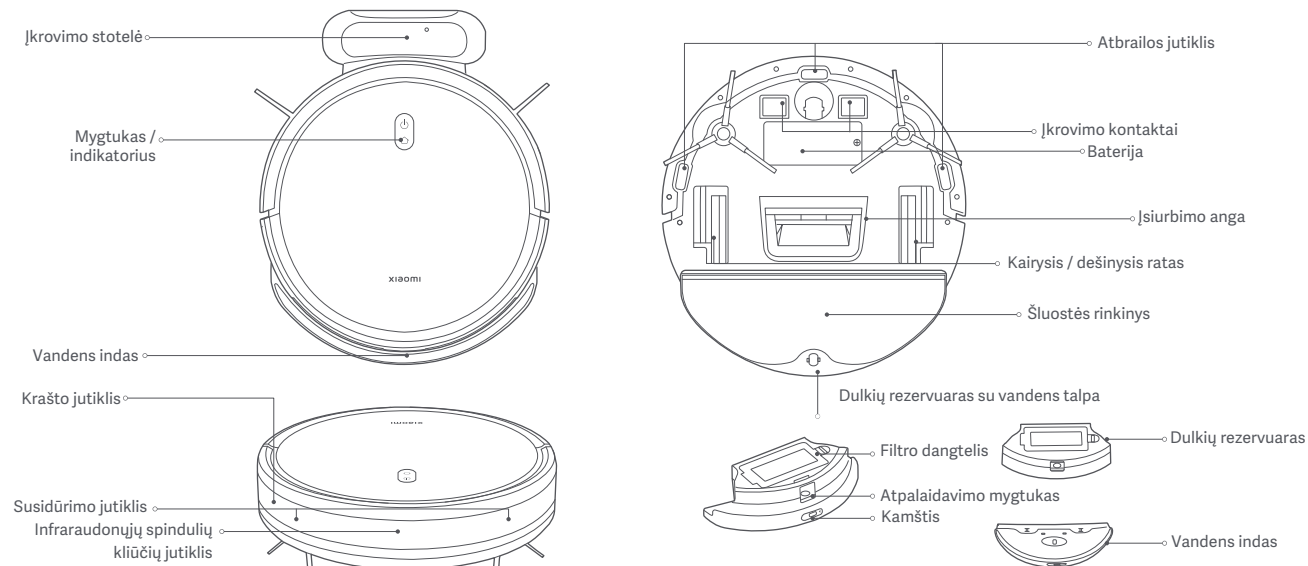
Gaminio apžvalga



-  3 sekundes palaikykite nuspaudę ir įjungsite arba išjungsitė. Paspauskite norėdami pradėti arba pristabdyti valymą
-  Budėjimo režime paspauskite ir pradėsite arba sustabdysite važiavimą į stotelę. Paspauskite ir pristabdysite valymą

Indikatoriaus būsenos aprašymas

Balta	Įjungtas / veikia normaliai / įkrovimas baigtas / budėjimo režimas
Pulsuoja balta spalva	Įkraunama (baterijos lygis $\geq 30\%$) / įjungtama
Mirksi balta spalva	Grįžta įsikrauti / sistema nustatoma iš naujo
Nešviečia	Išjungta / miego režime
Geltona	Atjungta nuo „Wi-Fi“
Mirksi geltona spalva	„Wi-Fi“ atstatymas / klaida
Mirksi mėlyna spalva	Atnaujinama programinė įranga / prijungtama prie tinklo

Prieš naudojimą

Išėmimas ir surinkimas

Nuimkite apsaugines juosteles nuo abiejų roboto-siurblio pusių.

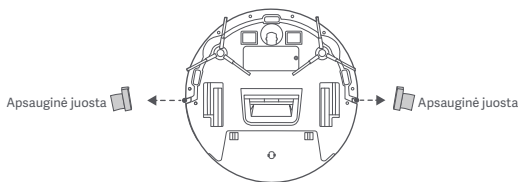

Įkrovimas

Nuimkite apsauginę juostą nuo įkrovimo stotelės. Padėkite įkrovimo stotelę grindų lygyje prie sienos ir prijunkite prie elektros tinklo. Tada padėkite robotą-siurblią į įkrovimo stotelę įsikrauti.

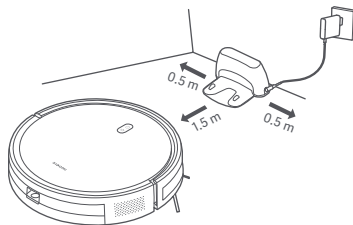

ĮSPĖJIMAI:

- Nestatykite įkrovimo stotelės nuo tiesioginių saulės spindulių neapsaugotoje vietoje.
- Įsitikinkite, kad nėra daiktų 0,5 m atstumu kairėje ir dešinėje pusėse bei 1,5 m atstumu prieš įkrovimo stotelę.
- Prieš naudojant robotą-siurblią pirmą kartą, rekomenduojama pilnai įkrauti bateriją. Taip bus išlaikytas optimalus baterijos veikimas ir maksimaliai padidinta jos tarnavimo trukmė.
- Robotas-siurblys įsijungs savaime, kai bus įkrovimo stotelėje ir negalės būti išjungtas, kol bus įkraunamas.

Prisijungimas naudojant „Mi Home“ / „Xiaomi Home“ programėlę

Šis gaminytis veikia su „Mi Home“ / „Xiaomi Home“ programėle*. Naudokite „Mi Home“ / „Xiaomi Home“ programėlę jūsų įrenginiui valdyti ir sąveikauti su kitais išmaniaisiais namų prietaisais.

Nuskaitykite „QR“ kodą ir atsisiųsite bei įdiegsite programėlę. Jei programėlė jau įdiegta, būsite nukreipti į prisijungimo puslapį. Arba parsisiųskite ir įdiekite programėlę ieškodami „Mi Home“ / „Xiaomi Home“ programėlių parduotuvėje.



D515505B



Atidarykite „Mi Home“ / „Xiaomi Home“ programėlę, bakstelėkite „+“ viršutiniame dešiniajame kampe ir vykdydami nurodymus pridėsite įrenginį.

* Europoje programėlė vadinama „Xiaomi Home“ (išskyrus Rusiją). Jūsų prietaise rodomas programėlės pavadinimas turėtų būti laikomas numatytoju.

Pastaba:

- Programėlės versija gali būti atnaujinta. Vadovaukitės naudojamoms programėlės versijos instrukcijomis.

„Wi-Fi“ nustatymas iš naujo

Kol įjungtas robotas-siurblys, septynias sekundes palaikykite nuspaudę  ir  mygtukus. „Wi-Fi“ sėkmingai atstatytas, kai išgirsite raginimą balsu.

Sistemos atstatymas

Paspauskite įjungimo mygtuką  ir palaikykite 7 sekundes, kol išgirsite garsinį signalą. Tada vėl paspauskite ir 7 sekundes palaikykite nuspauštą tą patį mygtuką, kol išgirsite tris pyptelėjimus – siurblys-robotas įsijungs iš naujo. Tuo pačiu metu tokie kaip tinklo jungties ir suplanuoto valymo nustatymai bus išvalyti.

Kaip naudoti

Pradėkite siurbti ir valyti

1. Išimkite vandens indą. Atkimškite ir pripildykite indą švari vandeniu. Užkimškite.



ĮSPĖJIMAI:

- Nepilkite jokių medžiagų išskyrus švarų vandenį.
- Siurblio–roboto funkcijos patikrintos prieš išvežant iš gamyklos, todėl siurblyje gali būti vandens likučių. Tai normalu.

2. Prieš naudodami siurbimo ir valymo funkciją, pirma sušlapinkite ir išgręžkite šluostę. Tada įstatykite šluostės padą į vandens indo apačioje esantį griovelį ir tvirtai prisekite šluostės padą „velcro“ kabliuku prie vandens indo. Įstačius šluostės padą, sulygiuokite ir įstatykite vandens indo spaustukus į dulkių rezervuarą. Vandens indas pritvirtinamas, kai išgirstate spragtelėjimą.

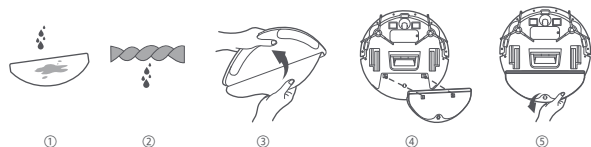

3. Paruošę robotą–siurbįjį paspauskite  ir pradėsite siurbti ir valyti.

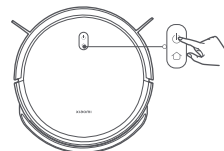

4. Baigus siurbimo ir valymo užduotį, laiku išpilkite likusį vandenį iš vandens indo. Tada išplaukite ir išdžioinkite šluostę. Taip išvengsite blogo kvapo ir pelėsio.



Pastaba: Vandens indas ir šluostės padas gali būti išimti tik, jei naudojama siurbimo funkcija.

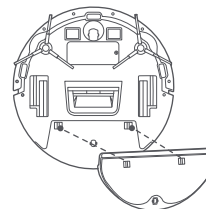

Pristabdymas

Robotui–siurbliui veikiant paspauskite bet kurį mygtuką ir jį pristabdysite. Paspauskite mygtuką  ir pratęsite valymą.

Pastaba: Robotas–siurblys pereis į miego režimą po to, kai jis bus pristabdytas arba budėjimo režimu išbus dešimt minučių. Norėdami pažadinti paspauskite bet kurį mygtuką.

Dulkių rezervuaro valymas

Paspauskite dangtelio atpalaidavimo mygtuką ir išimsite dulkių rezervuarą bei atidarysite jį ištuštinti.

Pastaba: Išplovę sausai išvalykite dulkių rezervuarą. Nepalikite jo ilgai tiesioginiuose saulės spinduliuose.

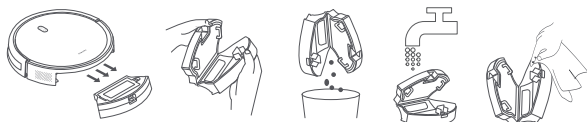



Vandens įpylimas arba šluostės valymas

Norėdami pristabdyti siurblij–robotą, paspauskite bet kurį mygtuką.

Norėdami įpilti vandens arba išplauti šluostės padą, išimkite vandens talpą ir vėl įstatykite vandens talpą bei dulkių rezervuarą. Paspauskite mygtuką  ir pratęsite siurbimą bei valymą.

Grįžimas į stotelę ir įsikrovimas

Kai veikia robotas–siurblys, paspauskite  mygtuką ir pristabdysite užduotį. Dar kartą paspauskite  mygtuką ir nusiųsite robotą–siurblij į stotelę įsikrauti.

Kai robotas–siurblys veikia budėjimo režimu ir nėra prijungtas prie įkrovimo stotelės, paspauskite  mygtuką ir nusiųsite roboto–siurblij į stotelę įsikrauti. Užbaigus užduotį arba pasiekus žemą baterijos įkrovos lygį robotas–siurblys automatiškai grįš į įkrovimo stotelę.

Netrukdymo režimas

Veikiant netrukdymo (DND) režimu, roboto–siurblys neatlieka suplanuotų valymo priemonių, o indikatorius išsijungia po vienos įsikrovimo minutės. Netrukdymo funkciją galima įjungti arba išjungti programėlėje.

Pastaba: Daugiau funkcijų rasite programėlėje.

Pastaba: Pirmą kartą naudojant robotą–siurblij, rekomenduojama sekti robotą–siurblij ir pašalinti visas kliūtis ant žemės. Jei robotas–siurblys gali įstrigti arba subraižyti baldų paviršių kai kuriose vietose, galite nustatyti fizinius barjerus, kad robotas–siurblys negalėtų patekti į tas vietas.

Valymas ir techninė priežiūra

Šoninis šepetys

1. Šoninius šepetėlius nuimkite atsuktuvu.

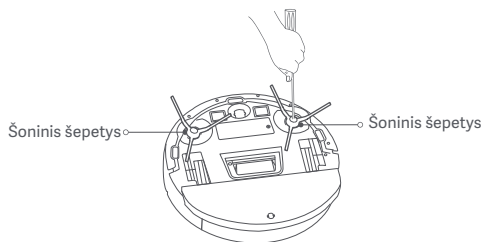

Pastabos:

- Reguliariam valykit vandens idną ir dulkių rezervuarą vadovaujantis informacija, pateikta etiketėje.
- Rekomenduojama jutiklius ir įkrovimo kontaktus valyti šluoste kas tris mėnesius.
- Norėdami užtikrinti veiksmingą valymą, žr. toliau pateiktą lentelę apie priežiūrą ir keitimą.

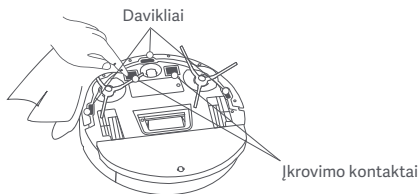

2. Šepečių nuvalykite šoninius šepetėlius.



Nukirpkite plaukus



Pašalinkite nešvarumus ir šiukšles

Komponentai	Aptarnavimo dažnumas	Keitimo dažnis
Šoninis šepetys	Kas dvi savaites	Kas 3–6 mėnesius
Filtrai	Kas savaitę	Kas 3–6 mėnesius
Šluostės padas	Po kiekvieno naudojimo	Kas 3–6 mėnesius (arba susidėvėjus)

Specifikacijos

Robotas–siurblys

Pavadinimas	Robotas–siurblys
Modelis	C108
Nominali įtampa	14,4 V ⁼⁼⁼
Nominali galia	25 W
Įkrovimo įtampa	20 V ⁼⁼⁼
Įrenginio matmenys	φ 300 × 70 mm
Baterijos talpa	2 500 mAh (vardinė galia) 2 600 mAh (nominali talpa)
Neto svoris	2,6 kg
Belaidės jungtys	Wi-Fi IEEE 802.11b/g/n 2.4 GHz BLE5.0
Darbinis dažnis	2402–2480 MHz
Maksimali galia	< 20 dBm

Įprastomis sąlygomis šis prietaisas turi būti laikomas ne mažesniu kaip 20 cm atstumu nuo antenos ir naudotojo kūno.

Įkrovimo stotelė

Modelis	CDZC108
Nominali įvestis	20 V ⁼⁼⁼ 0,6 A
Nominali išvestis	20 V ⁼⁼⁼ 0,6 A
Įrenginio matmenys	170 × 134 × 82,5 mm

Maitinimo šaltinis

Vieša informacija	Vertė ir tikslumas	Vienetas
Gamintojas	Dongguan AOYUAN Electronics Technology Co., Ltd.	-
Modelio identifikatorius	AY24CA-AF2000602-EU	-
Įvesties įtampa	100–240	V~
AC įvesties dažnis	50/60	Hz
Išvesties įtampa	20,0	V ⁼⁼⁼
Išvesties srovė	0,6	A
Išvesties galia	12,0	W
Vidutinis aktyvus efektyvumas	82,96	%
Energijos suvartojimas be apkrovos	0,10	W

Norminių reikalavimų atitikties informacija

ES Atitikties Deklaracija



Šiuo „Xiaomi Communications Co., Ltd.“ patvirtina, kad radijo įrangos tipas C108 suderintas su 2014/53/ES direktyva. Visą ES atitikties deklaracijos tekstą galima rasti internete adresu: <http://www.mi.com/en/service/support/declaration.html>

EEJA šalinimo ir perdirdbimo informacija



Visi šiuo simboliu pažymėti gaminiai yra elektros ir elektroninės įrangos atliekos (EEJA, kaip nurodyta Direktyvoje 2012/19/ES), kurių negalima maišyti su nerūšiuotomis buitinėmis atliekomis. Vietoj to turėtumėte apsaugoti žmonių sveikatą ir aplinką, atiduodami atliekas į tam skirtą elektros ir elektroninės įrangos atliekų surinkimo punktą, kurį paskyrė vyriausybė arba vietos valdžios institucijos. Tinkamas šalinimas ir perdirdbimas padeda išvengti galimo neigiamo poveikio aplinkai ir žmonių sveikatai. Norėdami gauti daugiau informacijos apie tokių surinkimo taškų vietą ir sąlygas, susisiekite su montuotoju arba vietos valdžios institucijomis.

GARANTIJOS PRANEŠIMAS

ŠI GARANTIJA SUTEIKIA JUMS TAM TIKRAS TEISES. TAIP PAT GALITE TURĖTI KITŲ TEISIŲ, KURIAS JUMS SUTEIKIA JŪSŲ ŠALIES, REGIONO AR VALSTYBĖS ĮSTATYMAI. KAI KURIOSE ŠALYSE, REGIONuose AR VALSTYBĖSE VARTOTOJŲ TEISIŲ ĮSTATYMAS GALI SUTEIKTI MINIMALŲ GARANTINĮ LAIKOTARPĮ. „XIAOMI“, KITU NEI ĮSTATYMO LEIDŽIAMU BŪDU, NEIŠSKIRIA, NERIBOJA AR NESUSTABDO KITŲ JŪSŲ TEISIŲ, KURIAS GALITE TURĖTI. SIEKIANT PILNAI SUPRASTI SAVO TŪRIMAS TEISES, REKOMENDUOJAME IŠSINAGRINĖTI SAVO ŠALIES, REGIONO AR VALSTYBĖS ĮSTATYMUS.

1. RIBOTA GAMINIO GARANTIJA

„XIAOMI“ garantuoja, kad garantiniu laikotarpiu gaminiuose nebus jokių medžiagų ir gamybos defektų, gaminius įprastai naudojant pagal atitinkamą gaminio naudojimo instrukciją.

Teisinių garantijų trukmė ir sąlygos numatyti atitinkamais vietos įstatymais. Daugiau informacijos apie naudotojų garantijos privalumus skaitykite „Xiaomi“ oficialioje svetainėje <https://www.mi.com/en/service/warranty/>.

Pirminiam pirkėjui „Xiaomi“ garantuoja, kad „Xiaomi“ gaminyje nebus minėtų medžiagų ir gamybos defektų įprastai naudojant gaminį aukščiausiai minėtą laikotarpį.

„Xiaomi“ negarantuoja, kad gaminys veiks be pertrūkių ar sutrikimų. „Xiaomi“ neprisima atsakomybės už nuostolius atsiradusius dėl gaminio naudojimo nesilaikant su gaminio naudojimu susijusių instrukcijų.

2. SPRENDIMO PRIEMONĖS

Jei garantinio laikotarpio metu bus nustatytas įrenginio gedimas ir „Xiaomi“ gaus pagrįstą skundą, „Xiaomi“ arba (1) nemokamai sutaisys prietaisą, arba (2) pakeis įrenginį, arba (3) grąžins už įrenginį sumokėtus pinigus išskyrus galimas transportavimo išlaidas.

3. KAIP PASINAUDOTI GARANTINIŲ APTARNAVIMU

Norėdami pasinaudoti garantiniu aptarnavimu, „Xiaomi“ nurodytu adresu turite pristatyti gaminį jo originalioje pakuotėje arba panašioje pakuotėje su sąlyga, kad ji užtikrina tokį patį gaminio apsaugos lygį. Išskyrus tuos atvejus, kai tai draudžia galiojantys įstatymai, „Xiaomi“ gali reikalauti, kad prieš gaudami garantinį aptarnavimą pateiktumėte įsigijimą patvirtinančius dokumentus ir (arba) atitiktumėte registracijos reikalavimus.

4. IŠIMTYS IR APRIBOJIMAI

Jei „Xiaomi“ nenurodo kitaip, ši ribota garantija taikoma tik gaminiui, pagamintam „Xiaomi“ ar „Xiaomi“ užsakyму ir kurį galima atpažinti pagal prekės ženklus, prekės pavadinimą arba „Xiaomi“ ar „Mi“ logotipą.

Ši ribota garantija netaikoma gedimams atsiradusiems dėl (a) stichijos ar nenugalimos jėgos veikimo, pvz., žaibo, tornado, potvynio, gaisro ar kitų išorinių veiksmy; (b) neatsargumo; (c) naudojimo komerciniais tikslais; (d) bet kurios gaminio dalies keitimo ar modifikavimo; (e) gedimams atsiradusiems dėl naudojimo su ne „Xiaomi“ gaminiais; (f) sugadinimams atsiradusiems dėl grubaus elgesio ar netinkamo naudojimo; (g) sugadinimams atsiradusiems dėl naudojimo ne pagal paskirtį arba netinkamos elektros tinklo įtampos; arba (h) sugadinimams atsiradusiems dėl aptarnavimo (įskaitant tobulinimą ir funkcijų plėtrą), atlikto ne „Xiaomi“ atstovo.

Jūs esate atsakingi už duomenų, programinės įrangos ar kitos medžiagos, kurią galbūt saugojote ar išsaugojote gaminyje, atsarginę kopiją. Tikėtina, kad techninės priežiūros metu duomenys, programinė įranga ar kita medžiaga bus prarasti ar performatuoti. „Xiaomi“ nėra atsakinga už tokią žalą ar praradimą.

Nei vienas „Xiaomi“ perpardavėjas, atstovas ar darbuotojas nėra įgaliotas keisti, išplėsti ar papildyti šią ribotą garantiją. Jei kuri nors sąlyga laikoma neteisėta ar neįgyvendinama, tai nedaro jokios įtakos likusių sąlygų teisėtumui ar jų vykdymui. Išskyrus kai draudžiamą įstatymais ar kitaip „Xiaomi“ prižadėta garantinė priežiūra gali būti apribota šalimi ar regionu, kur buvo įsigyta.

Gaminiams, kurie nebuvo tinkamai importuoti ir/ar nebuvo pagaminti „Xiaomi“, ir/ar nebuvo tinkamai įsigyti iš „Xiaomi“ ar „Xiaomi“ oficialių pardavėjų, ši garantija netaikoma. Kaip numatyta įstatymuose – dėl garantinio atvejo galite kreiptis į neoficialų pardavėją, kuris jums pardavė gaminį. Taigi, „Xiaomi“ jums siūlo susisiekti su mažmeniniu pardavėju, iš kurio pirkote gaminį. Ši garantija netaikoma Honkonge ir Taivane.

5. NETIESIOGINĖS GARANTIJOS

Išskyrus tuos atvejus, kai tai draudžia galiojantys įstatymai, visos netiesioginės garantijos (įskaitant tinkamumo prekiauti ir tinkamumo tam tikram tikslui garantijas) galioja iki tol, kol galioja ši ribota garantija. Kai kurios jurisdikcijos neleidžia netiesioginės garantijos trukmės apribojimui, todėl minėtas apribojimas šiais atvejais nebus taikomas.

6. ŽALOS RIBOJIMAS

Išskyrus tuos atvejus, kai tai draudžia galiojantys įstatymai, „Xiaomi“ neatsako už jokią žalą, atsiradusią dėl avarijų, netiesioginę, specialią ar išvestinę žalą, įskaitant, bet tuo neapsiribojant, pelno, pajamų ar duomenų praradimą, žalą, atsiradusią dėl bet kokio aiškaus ar numanomo garantijos ar sąlygos pažeidimo arba pagal bet kurią kitą teisinę teoriją, net jei „Xiaomi“ buvo informuota apie tokios žalos galimybę. Kai kuriose jurisdikcijose neleidžiama išskirti ar riboti specialios, netiesioginės ar iš to kylančios žalos, todėl aukščiau nurodytas apribojimai ar išimties jums gali būti netaikomi.

7. XIAOMI KONTAKTAI

Pirkėjus kviečiame apsilankyti tinklapyje adresu: <https://www.mi.com/global/support/warranty>

Kontaktiniu asmeniu, garantinio aptarnavimo paslaugoms, gali būti bet kuris asmuo įgaliotame „Xiaomi“ aptarnavimo tinkle, „Xiaomi“ įgalioti platintojai arba galutinis pardavėjas, kuris jums pardavė gaminius. Jei dvejojate – susisiekite su atsakingu asmeniu ir „Xiaomi“ patikslins.

Drošības instrukcijas

Pirms lietošanas rūpīgi izlasiet šo rokasgrāmatu un saglabājiet to pārskatīšanai nākotnē.

Šī prece ir paredzēta mājokļa grīdu ikdienas tīrīšanai. Nelietot ārpus telpām, uz virsmām, kas nav grīda, un komerciālā vai industriālā vidē.

Lietošanas ierobežojumi

- Šo iekārtu drīkst lietot bērni no 8 gadu vecuma un cilvēki ar samazinātām fiziskajām, maņu vai garīgajām spējām vai bez pieredzes un zināšanām, ja viņi atrodas uzraudzībā vai ir instruēti par iekārtas lietošanu drošā veidā un apzinās ar to saistītos riskus. Bērni nedrīkst ar ierīci rotaļāties. Tīrīšanu un apkopi nedrīkst veikt bērni bez uzraudzības.
- Šī ierīce satur akumulatorus, kuras drīkst mainīt tikai kvalificētas personas.
- Lūdzu, glabājiet tīrīšanas birsti bērniem nepieejamā vietā.
- Turiet matus, brīvi krītošu apģērbu, pirkstus un visas ķermeņa daļas atstātus no atverēm un kustīgajām daļām.
- Nelietojiet robotu putekļsūcēju degošu vielu savākšanai.
- Pirms tīrīšanas vai apkopes veikšanas pārbaudiet, vai robots putekļsūcējs ir izslēgts un strāvas padeve ir atvienota.

- Šis robots putekļsūcējs ir paredzēts tikai grīdu tīrīšanai mājas apstākļos. Nelietojiet to ārpus telpām, piemēram, uz atvērta balkona vai uz virsmām, kas nav grīda (piemēram, dīvāna), kā arī komerciālā vai rūpnieciskā vidē.
- Neizmantojiet robotu putekļsūcēju virs zemes līmeņa, piemēram, pusatvērtajos bēniņos, atvērtā balkonā vai uz mēbelēm, ja vien nav uzstādīta aizsargbarjera.
- Nelietojiet robotu putekļsūcēju, ja apkārtējās vides temperatūra ir virs 35 °C vai zem 0 °C, kā arī uz grīdas, kur izlieti šķidrums vai lipīgas vielas.
- Pirms robota putekļsūcēja lietošanas paceliet no grīdas visus kabeļus, lai novērstu to aizķeršanu tīrīšanas laikā. Ja ierīce pārvietojas pāri barošanas vadam, var rasties draudi drošībai.
- Paceliet no grīdas visus trauslos vai nokritušos priekšmetus, piemēram, vāzes vai plastmasas maisiņus, lai novērstu robota putekļsūcēja aizsprostošanos vai trāpīšanu šiem priekšmetiem, radot bojājumus.
- Nelieciet uz stāvoša vai kustīga robota putekļsūcēja bērnus, mājdzīvniekus vai jebkādus priekšmetus.
- Neizmantojiet grīdas mazgāšanas funkciju uz paklājiem. Paklājus var tīrīt putekļsūcēja režīmā.
- Neļaujiet robotam putekļsūcējam iesūkt cietus vai asus priekšmetus, piemēram, celtniecības materiālus, stiklu vai naglas.

- Nesmidziniet putekļusūcējā šķidrumus.
- Pirms putekļu tvertnes ievietošanas pārbaudiet, vai tā ir pilnībā nožuvusi.
- Nenovietojiet robotu putekļsūcēju ar augšpusi uz leju.
- Izmantojiet šo produktu tikai, kā norādīts lietotāja rokasgrāmatā. Lietotāji ir atbildīgi par jebkādiem zaudējumiem vai bojājumiem, kas rodas nepareizas šī produkta lietošanas rezultātā.
- Detalizētu e-rokasgrāmatu atradīsiet www.mi.com/global/service/userguide

Akumulators un uzlāde

- BRĪDINĀJUMS: Izmantojiet tikai iekārtas komplektācijā iekļauto strāvas padevi.
- BRĪDINĀJUMS: Akumulatora uzlādei lietojiet tikai šīs iekārtas komplektācijā esošo atvienojamo barošanas bloku.
- Iekārtu drīkst izmantot tikai kopā ar barošanas bloku, kas iekļauts komplektā.
- Nepakļaujiet ierīci vai akumulatoru pārmērīgas temperatūras iedarbībai.
- Ņemiet vērā risku, ka ar akumulatoru darbināmās ierīces vai paša akumulatora kontakti var izraisīt īssavienojumu ar metāla priekšmetiem.
- Izmantojiet tikai ar < AY24CA-AF2000602-EU > barošanas bloku.
- Nemēģiniet paši izjaukt, labot vai pārveidot akumulatoru vai uzlādes staciju.

- Nenovietojiet uzlādes staciju pie siltuma avota.
- Nelietojiet mitru lupatu vai mitras rokas uzlādes stacijas kontaktu tīrīšanai.
- Ja robotu putekļsūcēju paredzēts ilgstoši nelietot, pilnībā uzlādējiet to, pēc tam izslēdziet un uzglabājiet to vēsā, sausā vietā. Lādējiet robotu putekļsūcēju vismaz reizi 3 mēnešos, lai izvairītos no baterijas pārlietas izlādes.
- Litija jonu akumulators satur dabai bīstamas vielas. Pirms atbrīvošanās no putekļsūcēja, lūdzu, vispirms izņemiet akumulatoru, tad izmetiet to vai nododiet to pārstrādāšanai atbilstoši vietējiem normatīvajiem aktiem valstī, kur tas tiek izmantots.
- Pirms ierīces izmešanas no tās jāizņem akumulators.
- Akumulatora izņemšanas laikā ierīcei jābūt atvienotai no elektrotīkla.
- Akumulators jāutilizē videi drošā veidā.
- Izņemot akumulatoru, nesabojājiet to, lai izvairītos no īssavienojumiem vai šķidrums noplūdes. Ja akumulators izplūst, neļaujiet šķidrumam pieskarties ādai vai drēbēm, un nekavējoties noslaukiet to ar sausu drāni. Pēc tam nosūtiet akumulatoru uz atbilstošu pārstrādes uzņēmumu vai norādīto pēc pārdošanas servisa komandu, lai no tā pareizi atbrīvotos.

- Izņemot akumulatorus no produkta, vēlams tos iepriekš iztukšot un pārlicināties, ka produkts ir atvienots no strāvas.
 - 1). Atskrūvējiet apakšā esošo skrūvi un noņemiet pārsegu.
 - 2). Atvienojiet akumulatora savienotāju un izņemiet akumulatorus. Lai neradītu traumu risku, nesabojājat akumulatoru ietvaru.
 - 3). Atgrieziet akumulatorus profesionālai pārstrādes organizācijai.

Produkta pārskats

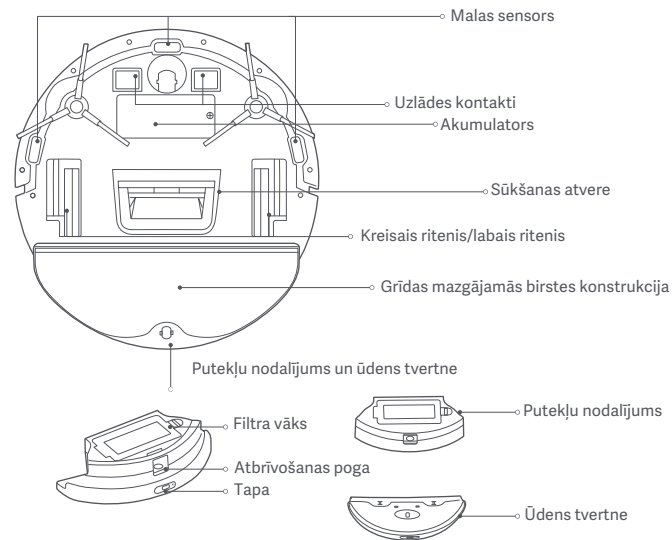
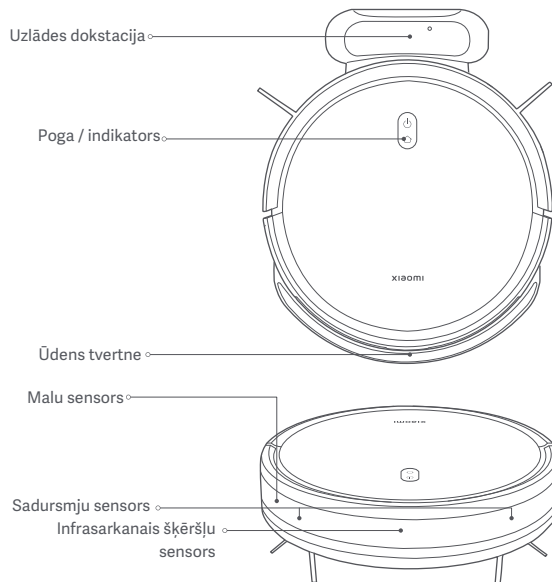

- Nospiediet un turiet 3 sekundes, lai ieslēgtu vai izslēgtu
Nospiediet, lai sāktu vai apturētu tīrīšanu
- Nospiediet, lai sāktu vai pārtrauktu savienošanos ar dokstaciju gaidīšanas režīmā
Nospiediet, lai pauzētu tīrīšanu

Indikatora statusa apraksts

Balts	Ieslēgts / strādā normāli / uzlāde pabeigta / gaidstāves režīms
Pulsē balts	Notiek uzlāde (akumulatora līmenis $\geq 30\%$) / ieslēdzas
Mirgo balts	Atgriežas veikt uzlādi / atiestata sistēmu
Izslēgts	Izslēgts / miega režīmā
Dzeltens	Wi-Fi atvienots
Mirgo dzeltens	Atiestata Wi-Fi / kļūda
Mirgo zils	Atjaunina programmaparāturu / izveido savienojumu ar tīklu

Pirms lietošanas

Izņemšana un uzstādīšana

Lūdzu, noņemiet aizsargsloksnes no abām robotu putekļsūcēja pusēm.

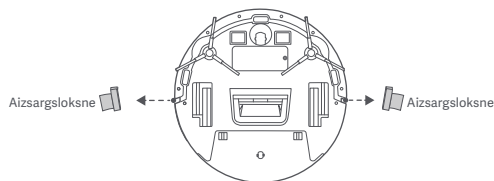

Uzlādē

Noņemiet aizsargplēvi no uzlādes dokstacijas. Novietojiet uzlādes dokstaciju pie sienas un pieslēdziet to strāvai. Tad novietojiet robotu putekļsūcēju uzlādes dokstacijā, lai to uzlādētu.

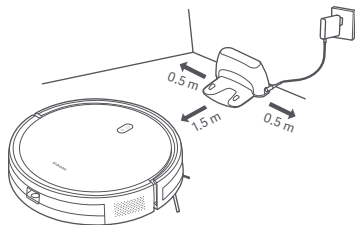

BRĪDINĀJUMI:

- Nenovietojiet uzlādes dokstaciju vietā, kur tā var būt pakļauta tiešiem saules stariem.
- Lūdzu, pārlicinieties, ka 0,5 m attālumā no uzlādes dokstacijas kreisajā un labajā pusē un 1,5 m attālumā no uzlādes dokstacijas uz priekšu nav novietoti priekšmeti.
- Pirms pirmās lietošanas robotu putekļsūcēju ieteicams pilnībā uzlādēt, lai saglabātu tā optimālo akumulatora veiktspēju un paātrinātu akumulatora darbības laiku.
- Atrodoties uz uzlādes dokstacijas robotu putekļsūcējs automātiski ieslēgsies, un uzlādes laikā to nevarēs izslēgt.

Savienošana ar Mi Home / Xiaomi Home lietotni

Šis produkts darbojas ar Mi Home / Xiaomi Home lietotni*. Izmantojiet Mi Home / Xiaomi Home lietotni, lai kontrolētu savu ierīci un integrētu to ar citām viedās mājas ierīcēm.

Noskenējiet QR kodu, lai lejupielādētu un instalētu lietotni. Ja lietotne jau ir instalēta, jūs tiksiet pārvirzīti uz savienojuma izveides lapu. Varat arī meklēt lietotni "Mi Home / Xiaomi Home" lietotņu veikalā, lai to lejupielādētu un instalētu.



D515505B



Atveriet Mi Home / Xiaomi Home lietotni, labajā augšējā stūrī nospiediet "+" un sekojiet paziņojumiem, lai pievienotu savu ierīci.

* Lietotne Eiropā (izņemot Krieviju) pieejama ar nosaukumu Xiaomi Home. Par noklusējuma nosaukumu uzskatāms jūsu ierīcē redzamais lietotnes nosaukums.

Piezīme:

- Lietotnes versija, iespējams, būs tikusi atjaunināta – lūdzu, ievērojiet aktuālajai lietotnes versijai atbilstošās instrukcijas.

Wi-Fi atiestatīšana

Kamēr robots putekļsūcējs ir ieslēgts, nospiediet un turiet pogas  un  un septiņas sekundes. Kad dzirdat balss uzvedni, Wi-Fi tīkls ir veiksmīgi atiestatīts.

Sistēmas atiestatīšana

Nospiediet un 7 sekundes turiet pogu , līdz atskan pikstiens. Pēc tam nospiediet un turiet to pašu pogu 7 sekundes, līdz atskan trīs pikstiens, un robots putekļsūcējs tiek restartēts. Vienlaikus tiek notīrīti tādi iestatījumi kā tīkla savienojums un plānotā tīrīšana.

Kā lietot

Sāciet putekļu sūkšanu un grīdu mazgāšanu

1. Izņemiet ūdens tvertni. Atveriet aizbāzni un piepildiet tvertni ar tīru ūdeni. Pēc tam ievietojiet atpakaļ spraudni.

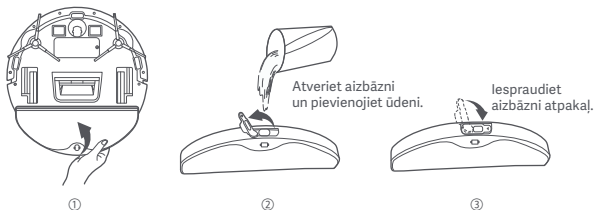

BRĪDINĀJUMI:

- Nepievienojiet citas vielas, izņemot tīru ūdeni.
- Robotu putekļu sūcēju funkcijas tiek pārbaudītas pirms izvešanas no rūpnīcas, tāpēc robotā putekļsūcējā var būt ūdens atliekas. Tas ir normāli.

2. Pirms sūkšanas un tīrīšanas funkcijas izmantošanas vispirms samitriniet un izspiediet grīdas mazgājamas birstes. Pēc tam ievietojiet grīdas mazgājamo birsti ūdens tvertnes apakšā esošajā rievā un stingri piestipriniet birsti pie ūdens tvertnes velcro. Kad grīdas mazgājama birste ir uzstādīta, savietojiet un ievietojiet ūdens tvertnes klipšus putekļu nodalījuma spraugās. Ūdens tvertne būs nostiprināta vietā, kad dzirdēsiet klikšķi.

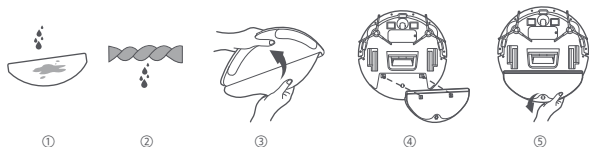

3. Nospiediet pogu  , lai izsūktu un izmazgātu pēc uzstādīšanas.

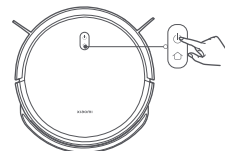

4. Kad putekļu sūkšanas un mazgāšanas uzdevums ir pabeigts, laikus iztukšojiet atlikušo ūdeni no ūdens tvertnes. Pēc tam iztīriet un izžāvējiet mazgāšanas birsti, lai novērstu smaku un pelējumu.



Piezīme: Ūdens tvertni un mazgāšanas birsti var nepievienot, ja tiek izmantota tikai sūkšanas funkcija.

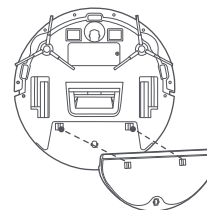

Pauzēšana

Kad robots putekļsūcējs darbojas, nospiediet jebkuru pogu, lai to apturētu. Nospiediet pogu , lai atsāktu tīrīšanu.

Piezīme: Robots putekļsūcējs pāries miega režīmā pēc tam, kad tas ir apturēts vai gaidīšanas režīmā desmit minūtes. Nospiediet jebkuru pogu, lai ierīci pamodinātu.

Putekļu nodalījuma tīrīšana

Nospiediet putekļu nodalījuma atbrīvošanas pogu, lai izņemtu putekļu nodalījumu, un atveriet to, lai iztukšotu tā saturu.

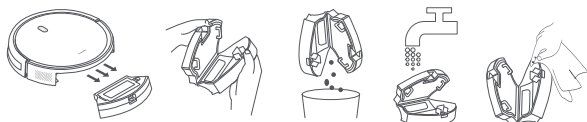

Piezīme: Pēc mazgāšanas noslaukiet putekļu nodalījumu sausu. Neatstājiet to uz ilgu laiku tiešos saules staros.



Ūdens papildināšana vai grīdas mazgāšanas birstes tīrīšana

Nospiediet jebkuru pogu, lai pauzētu robotu putekļsūcēju. Izņemiet ūdens tvertni, lai pievienotu ūdeni vai notīrītu mazgāšanas birsti, un pēc tam ievietojiet atpakaļ ūdens tvertni un putekļu nodalījumu. Nospiediet pogu , lai atsāktu putekļu sūkšanu un grīdu mazgāšanu.

Savienošanās ar dokstaciju un uzlāde

Kad robots putekļsūcējs darbojas, nospiediet pogu , lai apturētu uzdevumu, un vēlreiz nospiediet pogu , lai nosūtītu robotu putekļsūcēju atpakaļ uz dokstaciju, lai to uzlādētu.

Kad robots putekļsūcējs ir gaidstāves režīmā un nav pieslēgts uzlādes dokstacijai, nospiediet pogu , lai nosūtītu robotu putekļsūcēju atpakaļ uz dokstaciju, lai to uzlādētu. Kad uzdevums ir pabeigts vai akumulators ir pārāk zems, robots putekļsūcējs automātiski atgriezīsies dokstacijā, lai uzlādētos.

DND režīms

Netraucēt (DND) režīmā robots putekļsūcējs neveiks plānotās tīrīšanas, un indikators izslēgsies pēc vienas minūtes uzlādes. Šo DND režīms iespējams ieslēgt un izslēgt, izmantojot lietotni.

Piezīme: Lai piekļūtu vēl funkcijām, lūdzu, dodieties uz lietotni.

Piezīme: Izmantojot robotu putekļsūcēju pirmo reizi, ieteicams sekot robotam putekļsūcējam un noņemt šķēršļus, kas atrodami uz zemes. Ja robots putekļsūcējs dažās vietās var iestrēgt vai saskrāpēt mēbeļu virsmu fiziski šķēršļi varat iestatīt aizliegtās zonas, lai novērstu robota putekļsūcēja iekļūšanu šajās zonās.

Kopšana un apkope

Sānu birste

1. Izmantojiet skrūvgriezi, lai noņemtu sānu birstes.

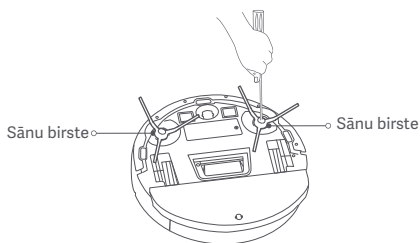

Piezīmes:

- Lai veiktu regulāru tīrīšanu, lūdzu, skatiet informāciju uz ūdens tvertnes un putekļu nodalījuma etiķetes.
- Sensorus un uzlādes kontaktus ieteicams tīrīt ar drānu reizi trijos mēnešos.
- Lai nodrošinātu efektīvu tīrīšanu, skatiet tālāk redzamo tabulu jautājumos par apkopi un nomaiņu.

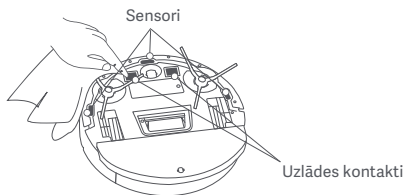

2. Izmantojiet tīrīšanas birsti sānu bīstu tīrīšanai.

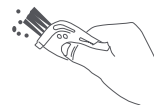

Sastāvdaļas	Apkopes biežums	Nomaiņas biežums
Sānu birste	Katras divas nedēļas	Ik 3-6 mēnešus
Filtrs	Katru nedēļu	Ik 3-6 mēnešus
Grīdas mazgāšanas birste	Pēc katras lietošanas reizes	Ik pēc 3 līdz 6 mēnešiem (vai arī maniāma nolietojuma gadījumā)

Specifikācijas

Robots putekļsūcējs

Nosaukums	Putekļsūcējs-robots
Modelis	C108
Nominālais spriegums	14,4 V ⁼⁼⁼
Nominālā jauda	25 W
Lādēšanas spriegums	20 V ⁼⁼⁼
Produkta izmēri	φ 300 × 70 mm
Akumulatora ietilpība	2500 mAh (faktiskā ietilpība) 2600 mAh (nominālā ietilpība)
Neto svars	2,6 kg
Bezvadu savienojamība	Wi-Fi IEEE 802.11b/g/n 2.4 GHz BLE5.0
Darbības frekvence	2402–2480 MHz
Maksimālā izvades jauda	< 20 dBm

Normālos lietošanas apstākļos jāsauglabā vismaz 20 cm attālums starp antenu un cilvēka ķermeni.

Uzlādes dokstacija

Modelis	CDZC108
Nominālā ievade	20 V ⁼⁼⁼ 0,6 A
Nominālā izvade	20 V ⁼⁼⁼ 0,6 A
Produkta izmēri	170 × 134 × 82,5 mm

Strāvas adapters

Informācija publicēta	Vērtība un precizitāte	Vienība
Ražotājs	Dongguan AOYUAN Electronics Technology Co., Ltd.	-
Modeļa identifikators	AY24CA-AF2000602-EU	-
Ievades spriegums	100–240	V~
Ievades maiņstrāvas frekvence	50/60	Hz
Izejas spriegums	20,0	V ⁼⁼⁼
Izejas strāva	0,6	A
Izejas jauda	12,0	W
Vidējā aktīvā efektivitāte	82,96	%
Strāvas patēriņš bez noslodzes	0,10	W

Informācija par regulatīvo atbilstību

ES Atbilstības deklarācija



Xiaomi Communications Co., Ltd. ar šo paziņo, ka C108 tipa radioiekārta atbilst direktīvas 2014/53/ES prasībām. Pilns ES atbilstības deklarācijas teksts pieejams šajā interneta adresē: <http://www.mi.com/global/service/support/declaration.html>

EEIA utilizācijas un pārstrādes informācija



Visi ar šo simbolu apzīmētie produkti uzskatāmi par elektrisko un elektronisko iekārtu atkritumiem (EEIA atbilstoši direktīvai 2012/19/ES), ko nedrīkst izmest kopā ar nešķirotiem mājāsaimniecības atkritumiem. Tā vietā ieteicams sargāt cilvēku veselību un vidi, nododot iekārtu atkritumus tiem paredzētā savākšanas punktā elektrisko un elektronisko iekārtu atkritumu pārstrādei, kā norādījusi valdība vai vietējās iestādes. Pareiza utilizācija un pārstrāde palīdz novērst iespējamo negatīvo ietekmi uz vidi un cilvēku veselību. Lūdzu, sazinieties ar uzstādītāju vai vietējām iestādēm, lai uzzinātu vairāk par savākšanas punktu atrašanās vietu un izmantošanas noteikumiem.

GARANTĪJA

ŠĪ GARANTĪJA JUMS SNIEDZ KONKRĒTAS TIESĪBAS, TURKLĀT JŪSU VALSTS, PROVINCES VAI PAVALSTS LIKUMI VAR JUMS PAPILDUS SNIEGT CITAS TIESĪBAS. DAŽĀS VALSTĪS, PROVINČĒS VAI PAVALSTĪS PATĒRĒTĀJU AIZSARDZĪBAS LIKUMI VAR NOTEIKT MINIMĀLO GARANTĪJAS PERIODU. XIAOMI NEIZSLĒDZ, NEIEROBEŽO UN NEATCEL CITAS TIESĪBAS, KĀDAS JUMS VAR BŪT, IZŅEMOT, KĀ TO ATĻĀUJ LIKUMS. LAI PILNĪBĀ IZPRASTU SAVAS TIESĪBAS, IESAKĀM JUMS IEPAŽĪTIES AR JŪSU VALSTS, PROVINCES VAI PAVALSTS LIKUMIEM.

1. IEROBEŽOTA PRODUKTA GARANTĪJA

XIAOMI garantē, ka Produktiem nav materiālu un konstrukcijas defektu normālas lietošanas apstākļos un tādas lietošanas apstākļos, kas atbilst attiecīgajai Produkta lietotāja rokasgrāmatai, Garantijas perioda laikā.

Ar likumu noteikto garantiju ilgums un nosacījumi minēti attiecīgajos vietējos likumos. Lai uzzinātu vairāk par patērētāju garantijas priekšrocībām, lūdzu, skatiet Xiaomi oficiālo tīmekļa vietni <https://www.mi.com/global/support/warranty>.

Xiaomi garantē sākotnējam pircējam, ka iegādātajam Xiaomi produktam nebūs materiālu un konstrukcijas defektu normālas lietošanas apstākļos augstāk norādītajā periodā.

Xiaomi negarantē, ka produkta darbība būs nepārtraukta vai bez kļūdām. Xiaomi neuzņemas atbildību par zaudējumiem, kas radušies ar produkta lietošanu saistīto instrukciju neievērošanas rezultātā.

2. KOMPENSĀCIJA

Ja konstatēts aparatūras defekts un Xiaomi Garantijas periodā saņem derīgu pretenziju, Xiaomi (1) veiks produkta remontu bez maksas, (2) aizvieto produktu vai (3) izsniegs kompensāciju par produktu, neskaitot iespējamās piegādes izmaksas.

3. KĀ SAŅEMT GARANTĪJAS SERVISU

Lai saņemtu garantijas servisu, jums Produkts oriģinālajā iepakojumā vai līdzīgā iepakojumā, kas nodrošina produkta aizsardzību līdzvērtīgā mērā, jānogādā Xiaomi norādītajā adresē. Izņemot mērā, kādā to aizliedz attiecināmie likumi, Xiaomi var prasīt jums sniegt pirkuma apliecinājumu vai apliecinājumus un/vai ievērot reģistrācijas prasības pirms garantijas servisa saņemšanas.

4. IZŅĒMUMI UN IEROBEŽOJUMI

Izņemot, ja Xiaomi noteicis citādi, šī ierobežotā garantija attiecas tikai uz Xiaomi vai Xiaomi vārdā ražotu produktu, kas identificējams pēc preču zīmēm, tirdzniecības nosaukuma vai "Xiaomi" vai "Mi" logotipa.

Ierobežotā garantijas neattiecas uz (a) Bojājumiem nenovēršamu apstākļu vai dabas katastrofu, piemēram, zibens spērienu, viesuļvētru, plūdu, ugunsgrēku, zemestrīču un citu ārēju cēloņu, ietekmē; (b) Nolaidību; (c) Komerציālu lietojumu; (d) Jebkuras Produkta daļas izmaiņām vai modifikācijām; (e) Bojājumiem, kas radušies lietošanas kopā ar Xiaomi nerazotiem produktiem dēļ; (f) Bojājumiem, kas radušies negadījumā, ļaunprātīgas vai nepareizas lietošanas dēļ; (g) Bojājumiem, kas radušies, lietojot Produktu veidos, kas neatbilst Xiaomi aprakstītajiem atļautajiem vai paredzētajiem lietojumiem, vai arī lietojot neatbilstoši spriegumu vai strāvas avotu; vai (h) Bojājumiem, ko izraisījis serviss (ieskaitot uzlabojumus un paplašinājumus), ko veicis kāds, kurš nav Xiaomi pārstāvis.

Jūs esat atbildīgs par jebkādu produktā saglabāto datu, programmatūras vai citu materiālu rezerves kopijas izveidi. Iekārtā saglabātie dati, programmatūra un citi materiāli servisa laikā, visticamāk, tiks zaudēti vai pārformatēti, un Xiaomi neuzņemas atbildību par šādiem bojājumiem vai datu pazušanu.

Nevienam Xiaomi tālāk pārdevējam, pārstāvim vai darbiniekam nav tiesību jebkādā veidā mainīt, paplašināt vai papildināt šo ierobežoto garantiju. Ja kāds noteikums tiks konstatēts par pretlikumīgu vai neistenojamu, pārējo noteikumu likumīgums un īstenojamība netiks ietekmēta vai mazināta.

Pēcpārdošanas pakalpojumi ir pieejami tikai valstī vai reģionā, kur produkts ir iegādāts, izņemot, ja tas aizliegts ar likumu vai Xiaomi ir solījis citādi.

Šeit minētās garantijas neattiecas uz produktiem, kuri nav pienācīgi importēti un/ vai pienācīgi Xiaomi ražoti, un/vai nav pienācīgi iegūti no Xiaomi vai Xiaomi oficiālā izplatītāja. Ja tā noteikts piemērojamajos likumos, jums var būt garantijas tiesības, kas jāapmierina neoficiālajam pārdevējam, kurš pārdevis jums produktu. Tāpēc Xiaomi jūs aicina sazināties ar mazumtirgotāju, no kura iegādājāties produktu. Šeit minētās garantijas nav spēkā Honkongā un Taivānā.

5. NETIEŠĀS GARANTIJAS

Izņemot tādā mērā, kā to aizliedz piemērojamie likumi, visas netiešās garantijas (ieskaitot pārdoamības un piemērotības konkrētam mērķim garantijas) būs spēkā ierobežotu laiku, kas nepārsniedz šīs ierobežotās garantijas maksimālo darbības laiku. Dažās jurisdikcijās nav atļauts ierobežot netiešās garantijas darbības ilgumu, tāpēc šajos gadījumos augstāk norādītais ierobežojums nav spēkā.

6. KAITĒJUMU IEROBEŽOJUMS

Izņemot tādā mērā, kā to aizliedz piemērojamie likumi, Xiaomi neuzņemas atbildību par negadījumu izraisītu, netiešu, īpašu vai izrietošu kaitējumu, kas cita starpā iekļauj peļņas, ieņēmumu vai datu zudumu, kaitējumu, ko izraisa jebkāds tiešās garantijas vai noteikumu pārkāpums, vai kaitējumu jebkādas citas juridiskās teorijas ietvaros, pat, ja Xiaomi ir ticis informēts par šāda kaitējuma iespējamību. Dažās jurisdikcijās īpaša, netieša vai izrietoša kaitējuma izslēgšana vai ierobežošana nav atļauta, tāpēc augstāk norādītais ierobežojums vai izslēgums var neattiekties uz jums.

7. XIAOMI KONTAKTINFORMĀCIJA

Klientus aicinām apmeklēt tīmekļa vietni: <https://www.mi.com/global/support/warranty>

Pēcpārdošanas pakalpojumu kontaktpersona var būt jebkura persona Xiaomi pilnvarotajā servisa tīklā, Xiaomi pilnvarotie izplatītāji vai gala pārdevējs, kurš jums pārdevis produktus. Šaubu gadījumā, lūdzu, sazinieties ar atbilstošu personu, ko var norādīt Xiaomi.

Ohutusjuhised

Enne kasutamist lugege see juhend hoolikalt läbi ja säilitage see kasutamiseks tulevikus.

See toode on ainult koduste põrandate puhastamiseks. Seda ei tohi kasutada õues, teistel pindadel peale põrandate või kaubanduslikus/tööstuslikus keskkonnas.

Kasutamise piirangud

- See kodumasin ei ole mõeldud kasutamiseks alla 8-aastastele lastele või isikutele, kellel on vähesemad füüsilised, sensoorsed või vaimsed võimed, või kellel puuduvad vajalikud varasemad teadmised ja kogemused, kui neid ei ole selleks juhendanud nende ohutuse eest vastutav isik. Lapsed ei tohi kodumasinaga mängida. Järelevalveta lapsed ei tohi toodet mingil juhul puhastada või hooldada.
- See kodumasin sisaldab akusid mille saab asendada ainult vastavate oskustega isikute poolt.
- Hoidke puhastushari laste käeulatusest eemale.
- Hoidke juuksed, lõdvad riided, sõrmed ja muud kehaosad avadest ja liikuvatest osadest eemale.
- Ärge kasutage robottolmuimejat põlevate objektide puhastamiseks.

- Veenduge, et robottolmuimeja oleks välja lülitatud ja toiteallikas oleks enne puhastamist või hooldust lahti ühendatud.
- See robottolmuimeja on mõeldud ainult põrandate puhastamiseks koduses keskkonnas. Ärge kasutage seda välitingimustes, näiteks avatud rõdul või pinnal, mis ei ole põrand, nt diivanil, ega kaubanduslikus või tööstuslikus keskkonnas.
- Ärge kasutage robottolmuimejat maapinnast kõrgemal asuval alal, näiteks pööningul, avatud rõdul või mööbli peal, välja arvatud juhul, kui olemas on kaitsetõke.
- Ärge kasutage robottolmuimejat ümbritseval temperatuuril üle 35 °C või alla 0 °C ega vedelike või kleepuvate ainetega kaetud põrandal.
- Enne robottolmuimeja kasutamist võtke põrandalt ära kõik kaablid, et vältida nende lohistamist puhastamise ajal. Kui seade liigub üle toitejuhtme, võib tekkida oht.
- Korjake põrandalt ära õrnad või lahtised esemed, näiteks vaasid või kilekotid, et vältida robottolmuimeja liikumise takistamist või kokkupõrkeid ja järgnevat kahjustusi.
- Ärge asetage seisva või liikuva robottolmuimeja peale lapsi, lemmikloomi või teisi esemeid.
- Ärge kasutage moppi vaipadel. Vaipa saab puhastada tolmuimeja režiimis.
- Ärge kasutage robottolmuimejat tugevate või teravate esemete koristamiseks, nt ehitusmaterjal, klaas või naelad.

- Ärge pihustage vedelikke robottolmuimejasse.
- Veenduge, et tolmu anum oleks enne selle uuesti paigaldamist täielikult kuivanud.
- Ärge asetage robottolmuimejat tagurpidi.
- Kasutage seda toodet ainult vastavalt kasutusjuhendile. Toote valest kasutamisest tekkivate kahjude või kahjustuste eest vastutab kasutaja.
- Üksikasjaliku e-kasutusjuhendi leiate veebisaidilt www.mi.com/global/service/userguide

Akud ja laadimine

- HOIATUS. Kasutage ainult kodumasinaga kaasas olevat toiteallikat.
- HOIATUS. Aku laadimiseks tohib kasutada ainult selle kodumasinaga kaasas olnud laadurit.
- Kodumasinat tohib kasutada ainult kodumasinaga tarnitud toiteallikaga.
- Ärge laske kodumasinale või akule kokku puutuda kõrgete temperatuuridega.
- Pange tähele, et akuseadme või aku klemmid võivad sattuda lühisesse metallesemetega.
- Kasutage ainult koos <AY24CA-AF2000602-EU> vooluallikaga.
- Aku või laadimisdoki kasutaja poolt osadeks võtmine, remontimine või muutmine ei ole lubatud.



- Ärge asetage laadimisdokki soojusallika lähedusse.
- Ärge kasutage laadimisdoki klemmide pühkimiseks või puhastamiseks märga lappi või kätt.
- Kui robottolmuimejat pikema aja jooksul ei kasutata, siis laadige aku täielikult täis ja hoiustage toode jahedas ja kuivas asukohas. Aku liigse tühjenemise vältimiseks tuleb robottolmuimejat laadida vähemalt kord iga kolme kuu järel.
- Liitium-ioon akupakett sisaldab keskkonnale ohtlikke aineid. Enne robottolmuimeja kõrvaldamist eemaldage esmalt akupakett, seejärel kõrvaldage või võtke see ringlusse kasutusriigi kohalike seaduste ja määruste järgi.
- Enne kodumasina kõrvaldamist tuleb aku eemaldada.
- Enne aku eemaldamist tuleb kodumasin toiteallika küljest lahti ühendada.
- Kõrvaldage aku turvaliselt.
- Lühiste või vedeliku lekke vältimiseks ärge kahjustage akut selle eemaldamisel. Kui aku lekib, vältige vedeliku sattumist nahale või riidele ja pühkige see kohe kuiva lapiga ära. Seejärel saatke aku asjakohasesse ringlussevõtu kohta või määratud müügijärgse teeninduse meeskonnale, et see nõuetekohaselt kõrvaldada.

- Aku eemaldamisel tootest on parem akud tühjaks kasutada ja veenduda, et toode on vooluvõrgust lahti ühendatud.
 - 1). Eemaldage põhjas asuv kruvi, seejärel eemaldage kate.
 - 2). Eemaldage aku konektor ja seejärel eemaldage akud. Vigastuste vältimiseks ärge kahjustage aku korpust.
 - 3). Viige akud professionaalsesse ringlussevõtupunkti.

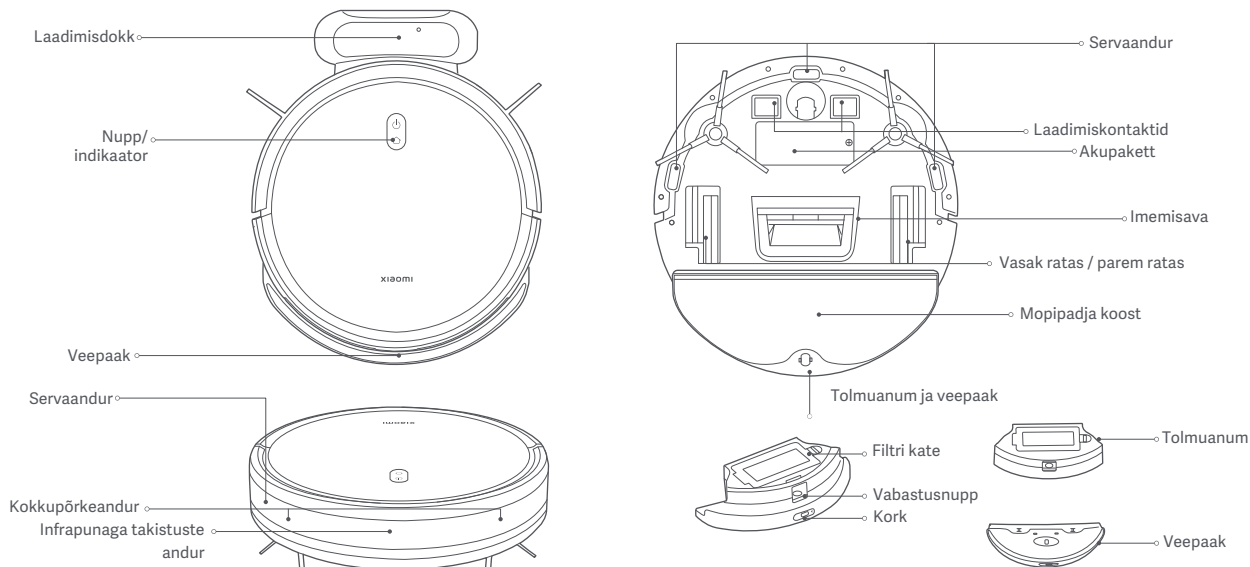
Toote ülevaade



Indikaatori oleku kirjeldused

-  Sisse/välja lülitamiseks vajutage pikalt 3 sekundit
Vajutage puhastamise alustamiseks või peatamiseks
-  Vajutage dokkimise käivitamiseks või peatamiseks
ooterežiimis
Vajutage puhastamise peatamiseks

Valge	Sees / tavapärase töö / laadimine lõpetatud / ooterežiim
Aeglaselt vilkuv valge	Laadimine (aku tase $\geq 30\%$) / sisselülitamine
Vilkuv valge	Tagasi laadima / süsteemi lähtestamine
Väljas	Lülitatud välja / unerežiimis
Kollane	Wi-Fi ühendus on katkenud
Vilkuv kollane	Wi-Fi lähtestamine / tõrge
Vilkuv sinine	Püsivara värskendamine / võrguga ühendamine

Enne kasutamist

Eemaldamine ja paigaldamine

Eemaldage robottolmuimeja mõlemalt küljelt kaitseribad.

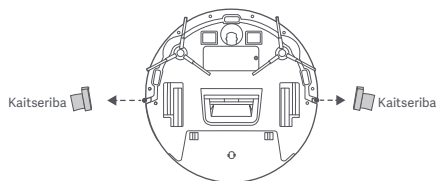

Laadimine

Eemaldage kaitsekile laadimisdokilt. Asetage laadimisdock vastu seina ja ühendage see vooluvõrku. Asetage robottolmuimeja laadimiseks käsitsi laadimisdocki.

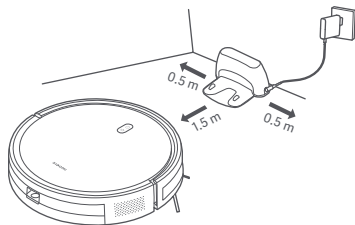

TÄHELEPANU!

- Ärge paigaldage laadimisdocki otsese päikesevalguse kätte.
- Veenduge, et esemeid ei paigutata 0,5 m ulatuses vasakule ja paremale küljele ega 1,5 m ulatuses laadimisdocki ette.
- Robottolmuimejat on soovitatav enne esimest kasutamist täielikult laadida, et säilitada selle optimaalne aku jõudlus ja maksimeerida aku eluiga.
- Robottolmuimeja lülitub automaatselt sisse, kui see on laadimisdockis. Laadimise ajal robottolmuimejat välja lülitada ei saa.

Ühendamine rakendusega Mi Home / Xiaomi Home

See toode kasutab rakendust Mi Home / Xiaomi Home*. Seadme juhtimiseks ja teiste nutikoduseadmetega suhtlemiseks kasutage rakendust Mi Home / Xiaomi Home.



D515505B

Rakenduse allalaadimiseks ja paigaldamiseks skannige QR-kood. Kui rakendus on juba paigaldatud, siis suunatakse teid ühenduse seadistamise lehele. Või otsige rakendustepoest allalaadimiseks ja paigaldamiseks märksõna „Mi Home / Xiaomi Home“.



Avage rakendus Mi Home / Xiaomi Home, puudutage üllemises paremas nurgas „+“ ja järgige seadmel kuvatud juhiseid.

* Euroopas (välja arvatud Venemaal) on rakenduse nimeks Xiaomi Home. Vaikimisi tuleks kasutada teie seadmes kuvatavat rakenduse nime.

Märkus.

- Rakenduse versioon võib olla uuem. Järgige enda rakenduse versiooni juhiseid.

Wi-Fi lähtestamine

Kui robottolmuimeja on sisse lülitatud, hoidke nuppe  ja  seitse sekundit. Wi-Fi lähtestatakse, kui kuulete häälteadet.

Süsteemi lähtestamine

Hoidke nuppu  7 sekundit all, kuni kuulete piiksu. Seejärel hoidke sama nuppu seitse sekundit all, kuni kuulete kolme piiksu ja robottolmuimeja taaskäivitub. Samal ajal tühjendatakse sätted, nagu võrguühendus ja planeeritud puhastamine.

Kasutamine

Tolmu eemaldamise ja moppimise alustamine

1. Võtke veepaak välja. Avage kork ja täitke paak puhta veega. Seejärel sisestage kork tagasi.



TÄHELEPANU!

- Ärge lisage muid aineid kui puhast vett.
- Robottolmuimejate funktsioone testitakse enne tehast lahkumist, nii et robottolmuimejas võib esineda veejääke. See on täiesti normaalne.

2. Enne tolmu eemaldamise ja moppimise funktsiooni kasutamist tehke mopp kõigepealt märjaks ja väänake see välja. Seejärel sisestage mopipadi veepaagi allosas asuvasse soonde ja kinnitage mopipadi tugevalt veepaagi takjakinnitusesele. Kui mopipadi on paigaldatud, joondage ja sisestage veepaagi klambrid tolmuuuma pesadesse. Veepaak kinnitub kohale, kui kuulete klõpsu.

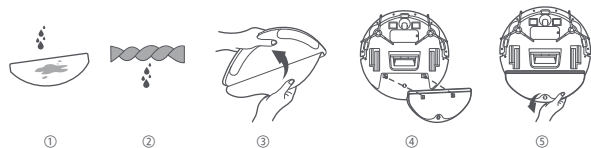

3. Pärast paigaldamise lõpetamist vajutage nupule , et alustada tolmuimemist ja moppimist.

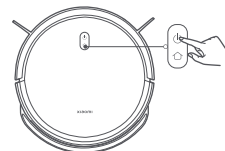

4. Pärast tolmuimeamise ja moppimisega lõpetamist tühjendage veepaagist kogu järelejäänud vesi. Seejärel puhastage ja kuivatage mopipadi, et vältida lõhnade ja hallituse teket.



Märkus. Veepaagi ja mopipadja võib välja jätta, kui kasutatakse ainult tolmuimeja funktsiooni.

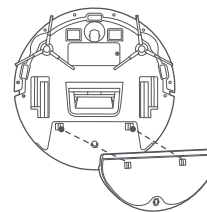

Peatamine

Kui robottolmuimeja töötab, vajutage selle pausile panemiseks ükskõik millist nuppu . Puhastamisega jätkamiseks vajutage nupule .

Märkus. Robottolmuimeja siseneb unerežiimi pärast 10-minutilise peatamist või ooterežiimi lülitumist. Äratamiseks vajutage suvalist nuppu.

Tolmuuauuma puhastamine

Tolmuuauuma eemaldamiseks vajutage tolmuuauuma vabastamise nuppu ja sisu tühjendamiseks avage see.

Märkus. Pärast pesemist pühkige tolmuauum kuivaks. Ärge jätke seadet pikalt otse päikesevalguse kätte.

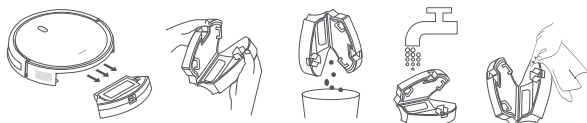

Vee lisamine või mopi puhastamine

Robottolmuimeja peatamiseks vajutage ükskõik millisele nupule. Võtke veepaak välja, et lisada vett või puhastada mopipadi, seejärel pange veepaak ja tolmuauum tagasi. Tolmuimemise ja moppimisega jätkamiseks vajutage nupule .

Dokkimine ja laadimine

Kui robottolmuimeja töötab, vajutage toimingu peatamiseks nuppu  ja uuesti nuppu , et saata robottolmuimeja laadimiseks dokki.

Kui robottolmuimeja on ooterežiimis ja ei ole laadimisdokiga ühendatud, vajutage nuppu , et saata robottolmuimeja laadimiseks dokki. Kui toiming on lõpetatud või aku on liiga tühi, liigub robottolmuimeja automaatselt laadimiseks dokki.

DND-režiim

Režiimis „Mitte segada“ (DND) ei tee robottolmuimeja plaanipäraseid puhastusi ja indikaator kustub ühe minuti jooksul pärast laadimist. DND-režiimi saab lubada/keelata rakenduses.

Märkus. Lisateavet funktsioonide kohta leiate rakendusest.

Märkus. Robottolmuimeja esmakordsel kasutamisel on soovitatav järgida robottolmuimejat ja eemaldada kõik maapinnal olevad takistused. Kui robottolmuimeja võib mõnes piirkonnas kinni jääda või mõõbli pinda kriimustada, saate tekitada füüsilised takistused, et takistada robottolmuimeja sisenemist nendesse piirkondadesse.

Hooldus ja teenindus

Küljehari

1. Kasutage küljeharjade eemaldamiseks kruvikeerajat.

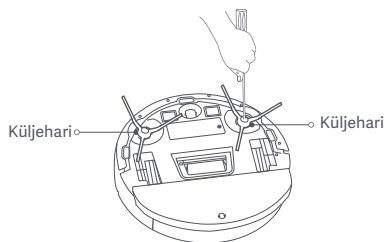

Märkused.

- Regulaarseks puhastamiseks vaadake veepaagi ja tolmuunuma etiketil olevaid üksikasju.
- Andureid ja laadimiskontakte on soovitatav puhastada lapiga iga kolme kuu järel.
- Vaadake allolevat tabelit hoolduse ja asendamise kohta, et tagada tõhus puhastamine.

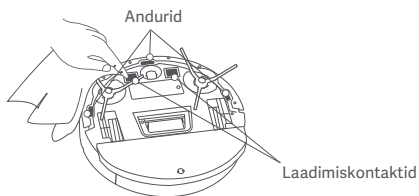

2. Kasutage küljeharjade puhastamiseks puhastusharja.



Lõigake ära karvad



Eemaldage mustus ja praht

Komponendid	Hoolduse sagedus	Asendamise sagedus
Küljehari	Iga kahe nädala tagant	Iga 3 kuni 6 kuu järel
Filter	Iga nädal	Iga 3 kuni 6 kuu järel
Mopipadi	Pärast iga kasutamist	Iga 3 kuni 6 kuu järel (või kulumisel)

Tehniline kirjeldus

Robottolmuimeja

Nimi	Robottolmuimeja
Mudel	C108
Nimipinge	14,4 V ⁼⁼⁼
Nimivõimsus	25 W
Laadimispinge	20 V ⁼⁼⁼
Mõõtmed	φ 300 × 70 mm
Akumaht	2500 mAh (nimimaht) 2600 mAh (nimimaht)
Netokaal	2,6 kg
Juhtmeta ühendus	Wi-Fi IEEE 802.11b/g/n 2.4 GHz BLE5.0
Töösagedus	2402–2480 MHz
Suurim väljundvõimsus	< 20 dBm

Tavapärasel kasutamisel peab seadme antenni ja kasutaja keha vahele jääma vähemalt 20 cm.

Laadimisdock

Mudel	CDZC108
Nimisisend	20 V ⁼⁼⁼ 0,6 A
Nimiväljund	20 V ⁼⁼⁼ 0,6 A
Mõõtmed	170 × 134 × 82.5 mm

Toiteadapter

Avalikustatud teave	Väärtus ja täpsus	Ühik
Tootja	Dongguan AOYUAN Electronics Technology Co., Ltd.	-
Mudeli tunnus	AY24CA-AF2000602-EU	-
Sisendpinge	100–240	V~
Sisendi voolusagedus	50/60	Hz
Väljundpinge	20,0	V ⁼⁼⁼
Väljundvool	0,6	A
Väljundvõimsus	12,0	W
Keskmine kasutegur	82,96	%
Elektritarbimine ooteseisundis	0,10	W

Regulatiivse vastavuse andmed

ELi vastavustunnistus



Xiaomi Communications Co., Ltd kinnitab käesolevaga, et raadioseadme tüüp C108 vastab direktiivile 2014/53/EL. ELi vastavustunnistuse täieliku teksti leiab järgmiselt aadressilt: <http://www.mi.com/global/service/support/declaration.html>

WEEE jäätmete kõrvaldamise ja taaskasutamise teave



Kõik seda sümbolit kandvad tooted on elektri- ja elektroonikaseadmete jäätmed (WEEE direktiivi 2012/19/EL kohaselt), mida ei tohi kõrvaldada sorteerimata olmejäätmetega. Selle asemel peaksite kaitsma inimeste tervist ja keskkonda ning viima enda jäätmed valitsuse või kohaliku omavalitsuse määratud kogumispunkti, mis tegeleb elektri- ja elektroonikaseadmete jäätmete ringlusesse võtmisega. Õige kõrvaldamine ja ringlusesse võtmine aitab vältida võimalikku kahjulikku mõju keskkonnale ja inimeste tervisele. Kogumispunktide asukohtade ja kasutustingimuste kohta saate lisateavet seadme paigaldajalt või kohalikust omavalitsusest.

GARANTIITEADE

SEE GARANTII ANNAB TEILE KONKREETSEID ÕIGUSEID, MIS VÕIVAD LISANDUDA TEIE RIIGIS, OSARIIGIS VÕI PIIRKONNAS KEHTIVATE ÕIGUSAKTIDEGA ANTAVATELE ÕIGUSTELE. TEATUD RIIKIDES, OSARIIKIDES VÕI PIIRKONDADES VÕIB OLLA ÕIGUSAKTIDEGA MÄÄRATUD MINIMAALNE GARANTIIPERIOOD. XIAOMI EI VÄLISTA, PIIRA VÕI PEAŤA TEIE ÕIGUSEID, VÄLJA ARVATUD SEADUSES MÄÄRATUD JUHTUDEL. TÄIELIKU ÜLEVAATE ENDA ÕIGUSTEST SAATE TUTVUDES ENDA RIIGI, OSARIIGI VÕI PIIRKONNA ÕIGUSAKTIDEGA.

1. PIIRATUD TOOTEVASTUTUS

XIAOMI garanteerib, et tooted on garantiiperioodi jooksul tavapärasel kasutamisel ja kasutamisel kasutusjuhendi kohaselt vabad materjali ja töö vigadest.

Õigusaktidega ette nähtud garantiiperioodid ja tingimused on toodud asjakohastes kohalikes õigusaktides. Tarbijatele pakutavate täiendavate garantiide kohta leiab lisateavet Xiaomi ametlikult veebisaidilt <https://www.mi.com/global/support/warranty>.

Xiaomi tagab esialgsele ostjale, et Xiaomi toode on tavapärasel kasutamisel ja üleval nimetatud perioodi jooksul vaba materjali ja töö defektidest. Xiaomi ei garanteeri toote katkematut või tõrgeteta tööd. Xiaomi ei vastuta kahjude eest, mille põhjuseks on toote kasutusjuhendite mitte järgimine.

2. PARANDUSMEETMED

Riistvara defekti tuvastamisel ja kehtiva nõude saamisel garantiiperioodil, Xiaomi kas 1) parandab toote tasuta, 2) asendab toote või 3) hüvitab toote maksumuse, välja arvatud võimalikud saatekulud.

3. KUIDAS KASUTADA GARANTIITEENUST

Garantiiteenuse kasutamiseks tuleb toode, selle originaalpakend või sarnast kaitset tagav pakend tagastada Xiaomi poolt määratud aadressile. Välja arvatud kui kohaldatav seadus ütleb teisiti, võib Xiaomi nõuda ostutõendit või garantiiteenuse saamiseks registreerumist.

4. VÄLISTUSED JA PIIRANGUD

Kui Xiaomi ei ole öelnud teisiti, kehtib see piiratud garantii ainult Xiaomi poolt või jaoks toodetud tootele, mis on tuvastatav kaubamärkide, kaubanduslike nimetuste „Xiaomi“ või „Mi“ logo järgi.

Piiratud garantii ei kehti a) kahjudele mille põhjuseks on loodusõnnetused, nt pikselöögid, tornaadod, üleujutused, tulekahjud, maavärinad või muud välised põhjused; b) hooletus; c) kaubanduslik kasutamine; d) toote muutmise või kohandamine; e) kasutamine koos mitte-Xiaomi toodetega; f) õnnetused, väärkasutus või valesti kasutamine; g) toote kasutamine väljaspool lubatud või ettenähtud kasutust Xiaomi juhiste järgi või kasutamine vale pinge või toiteallikaga; või h) hooldus (sh uuendused ja laiendused) mille on teostanud isik, kes ei ole Xiaomi esindaja.

Seadmele või seadmes hoitavate andmete, tarkvara või muude materjalide varundamise eest vastutab kasutaja. On väga tõenäoline, et seadme andmed, tarkvara või materjal läheb teeninduse käigus kaduma ja Xiaomi selliste kahjude või kaotuste eest ei vastuta.

Ühelgi Xiaomi edasimüüjal, esindajal või töötajal ei ole lubatud selle piiratud garantii muutmine, pikendamine või täiendamine. Kui mõni garantiitingimus osutub õigusvastaseks või jõustamatuks, siis ei mõjuta see ülejäänud garantiitingimuste, kehtivust või jõustatavust.

Kui õigusaktid ei määra teisiti või kui Xiaomi ei ole lubanud teisiti, on müügiärgsed teenused piiratud algupärase ostukoha riigi või piirkonnaga.

Antud garantiid ei laiene toodetele, mille importimisel ei järgitud kehtivaid reegleid ja/või mis ei ole Xiaomi poolt toodetud ja/või mis ei ole hangitud Xiaomiilt või Xiaomi ametlikult edasimüüjalt. Kohaldatavale õiguse alusel võivad teile olla kättesaadavad toote teile müünud mitteametliku edasimüüja garantiid. Seetõttu soovib Xiaomi ühendust võtta toote müünud edasimüüjaga.

Antud garantiid ei kehti Hong Kongis ja Taiwanis.

5. KAUSSED TAGATISED

Kui kohaldatava õigusega ei ole selline piirang välistatud, siis kehtivad kõik kaused tagatised (sh garantiid müüdavusele või sobilikkusele teatud eesmärgiks) selle piiratud garantiiga võrdsel ajaperioodil. Teatud kohtualluvused ei luba kaudse tagatise kestvuse piiramist ja sellisel juhul ülevalnimetatud piirang ei kehti.

6. KAHJUDE PIIRANG

Välja arvatud kohaldatava õigusega keelatud ulatuses, ei vastuta Xiaomi kahjude eest mille põhjuseks oli õnnetus, otsene, kaasnev või tulemuslik kahju, muu hulgas ka mitte kaotatud tulu, sissetuleku või andmete eest, kahjustuste eest mille põhjuseks on otsese või kaudse tagatise, tingimuse või muu õigusliku kontseptsiooni rikkumine, või kui Xiaomi ei ole selliste kahjude võimalikkusest teavitatud. Teatud kohtualluvused ei luba kaasnevate, tulemuslike või eriliste kahjude välistusi ja sellisel juhul ülevaltoodud piirangud ja välistused teie suhtes kehtida ei pruugi.

7. XIAOMI KONTAKTID

Kliendid saavad külastada veebisaiti: <https://www.mi.com/global/support/warranty>

Müügiärgse teeninduse kontaktisik võib olla ükskõik milline isik Xiaomi ametlikus teenindusvõrgus, Xiaomi ametlik edasimüüja või kella tooted teile müünud isik. Kahtluste korral võtke ühendust Xiaomi poolt määratud asjakohase isikuga.

Pagaminta užsakius: „Xiaomi Communications Co., Ltd.“
Gamintojas: „Shenzhen Silver Star Intelligent Group Co., Ltd.“
(„Mi“ ekosistemos kompanija)

Adresas: Room 1701, Silver Star Building No.2, No.1301-72, Guanguang Road, Guanlan Street, Longhua District, Šendženas, Guangdongas, Kinija
Išsamesnės informacijos ieškokite interneto tinklapyje www.mi.com
Pagaminta Kinijoje

Pasūtītājs: Xiaomi Communications Co., Ltd.
Ražotājs: Shenzhen Silver Star Intelligent Group Co., Ltd.
(Mi ekosistēmas uzņēmums)

Adrese: Room 1701, Silver Star Building No.2, No.1301-72, Guanguang Road, Guanlan Street, Longhua District, Shenzhen, Guangdong, China
Papildus informāciju, lūdzu, skatiet www.mi.com
Ražots Ķīnā

Toodetud ettevõttele: Xiaomi Communications Co., Ltd.
Tootja: Shenzhen Silver Star Intelligent Group Co., Ltd.
(Mi Ecosystemi ettevõte)

Aadress: Room 1701, Silver Star Building No.2, No.1301-72, Guanguang Road, Guanlan Street, Longhua piirkond, Shenzhen, Guangdong, Hiina
Lisateavet leiate veebisaidilt www.mi.com
Valmistatud Hiinas



Norėdami daugiau informacijos skenuokite „QR“ kodą ir gausite elektroninę instrukciją.

Papildus informācijai, lūdzu, skenējiet QR kodu, lai iegūtu e-rokasgrāmatu.

Lisateabe saamiseks ja e-juhendi saamiseks skannige QR-kood.

